



four-emme

produzione - stampaggio elastomeri



**GUARNIZIONI
DI TENUTA
PER CANNE FUMARIE**

GUARNIZIONI DI TENUTA PER CANNE FUMARIE



TRE LABBRA SERIE FOUR



Guarnizioni di serie prodotte in tre materiali: SILICONE - EPDM - VITON.
Silicone in vari colori a richiesta Epdm solo nero - Viton nero o verde.
Le mescole sono certificate secondo norma europea EN-14241-1

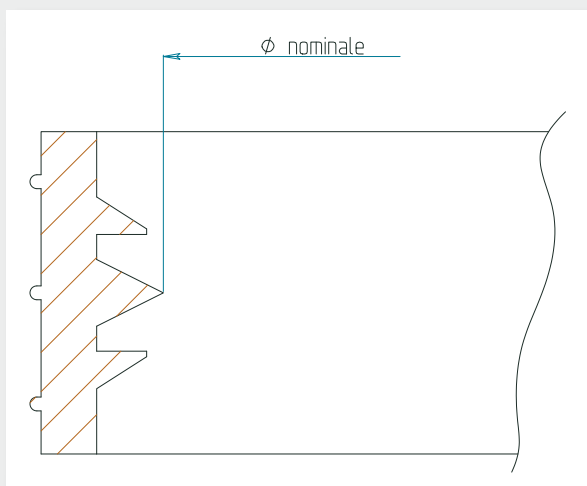

Ø NOMINALE

FOUR 60 H 9,5/12
FOUR 80 H 9,5/12
FOUR 100 H 9,5/12
FOUR 110 H 9,5/12
FOUR 120 H 9,5/12
FOUR 125 H 9,5/12
FOUR 130 H 9,5/12
FOUR 140 H 9,5/12
FOUR 150 H 9,5/12

Ø NOMINALE

FOUR 160 H 9,5/12
FOUR 180 H 9,5/12
FOUR 200 H 9,5/12
FOUR 220 H 9,5/12
FOUR 250 H 9,5/12
FOUR 300 H 9,5/12
FOUR 350 H 9,5/12
FOUR 400 H 9,5/12
FOUR 450 H 9,5/12

GUARNIZIONI PER FORO ISPEZIONE

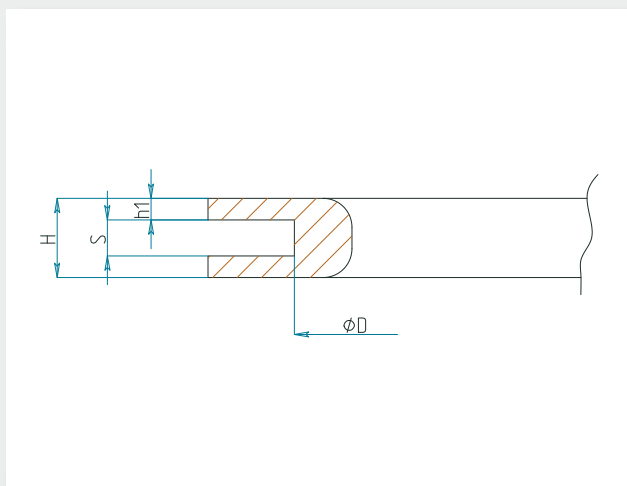

$\varnothing D$	H	h ¹	S
50	4	1,5	1
60	4	1,5	1
70	4	1,5	1
80	4,5	1,5	1,5
90	4,5	1,5	1,5
100	4,5	1,5	1,5

GUARNIZIONI DI TENUTA PER CANNE FUMARIE



TRE LABBRA INCLINATE SERIE DN TENUTA 5000 Pascal



Guarnizioni di serie prodotte in tre materiali: SILICONE - EPDM - VITON.
Silicone in vari colori a richiesta; Epdm solo nero; Viton nero o verde.
Le mescole sono certificate secondo norma europea EN-1424I-1

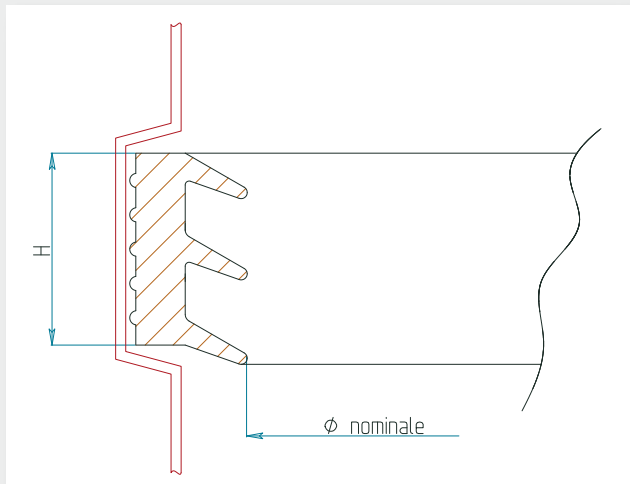

Ø NOMINALE

DN 60 H 9,5
DN 80 H 9,5 / H 12
DN 100 H 9,5 / H 12
DN 110 H 9,5 / H 12
DN 120 H 9,5 / H 12
DN 125 H 9,5 / H 12
DN 130 H 9,5 / H 12
DN 140 H 9,5 / H 12
DN 150 H 9,5 / H 12
DN 160 H 9,5 / H 12

Ø NOMINALE

DN 180 H 9,5 / H 12
DN 200 H 9,5 / H 12
DN 250 H 9,5 / H 12
DN 300 H 9,5 / H 12
DN 350 H 9,5 / H 12
DN 400 H 9,5 / H 12
DN 450 H 9,5 / H 12
DN 500 H 9,5 / H 12

TABELLA TOLLERANZE TUBI PER OTTENERE 5000 Pascal

		A	B	C	D	E			F	G	H	I	DELTA MAX	DELTA NOM	DELTA MIN	
		FEMMINA			INTERNO					MASCHIO		ESTERNO				
		SP	MIN	DELTA	Ø NOM	DELTA	MAX		SP	MIN	Ø NOM	MAX				
			0,3		1,0		0,3				0,5			E-G	C-H	A-I
60	0,4	61,2			61,5		61,8	60	0,4	60,2	60,5	60,8	1,6	1,0	0,4	
80	0,4	81,2			81,5		81,8	80	0,4	80,2	80,5	80,8	1,6	1,0	0,4	
100	0,4	101,2			101,5		101,8	100	0,4	100,2	100,5	100,8	1,6	1,0	0,4	
110	0,4	111,2			111,5		111,8	110	0,4	110,2	110,5	110,8	1,6	1,0	0,4	
120	0,4	121,2			121,5		121,8	120	0,4	120,2	120,5	120,8	1,6	1,0	0,4	
125	0,4	126,2			126,5		126,8	125	0,4	125,2	125,5	125,8	1,6	1,0	0,4	
130	0,4	131,2			131,5		131,8	130	0,4	130,2	130,5	130,8	1,6	1,0	0,4	
140	0,4	141,2			141,5		141,8	140	0,4	140,2	140,5	140,8	1,6	1,0	0,4	
150	0,4	151,2			151,5		151,8	150	0,4	150,2	150,5	150,8	1,6	1,0	0,4	
160	0,4	161,2			161,5		161,8	160	0,4	160,2	160,5	160,8	1,6	1,0	0,4	
180	0,4	181,2			181,5		181,8	180	0,4	180,2	180,5	180,8	1,6	1,0	0,4	
200	0,4	201,2			201,5		201,8	200	0,4	200,2	200,5	200,8	1,6	1,0	0,4	
220	0,5	221,2			221,5		221,8	220	0,5	220,2	220,5	220,8	1,6	1,0	0,4	
250	0,5	251,2			251,5		251,8	250	0,5	250,2	250,5	250,8	1,6	1,0	0,4	
300	0,5	301,2			301,5		301,8	300	0,5	300,2	300,5	300,8	1,6	1,0	0,4	
350	0,5	351,2			351,5		351,8	350	0,5	350,2	350,5	350,8	1,6	1,0	0,4	
400	0,5	401,2			401,5		401,8	400	0,5	400,2	400,5	400,8	1,6	1,0	0,4	
450	0,5	451,2			451,5		451,8	450	0,5	450,2	450,5	450,8	1,6	1,0	0,4	
500	0,5	501,2			501,5		501,8	500	0,5	500,2	500,5	500,8	1,6	1,0	0,4	

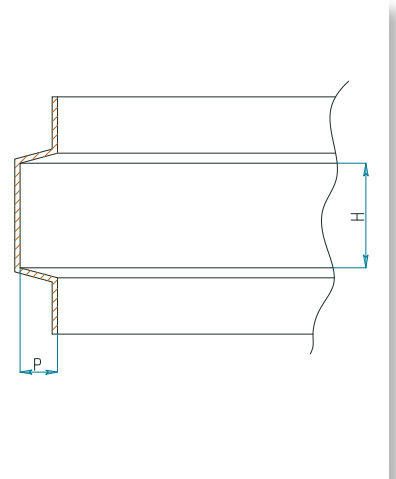
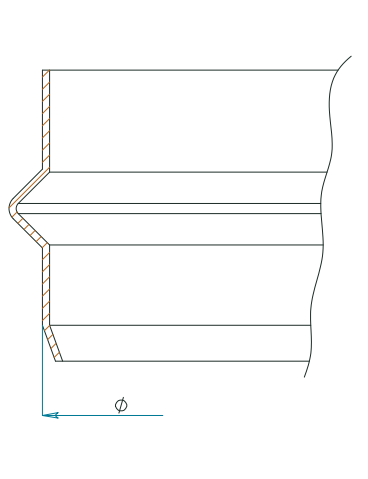
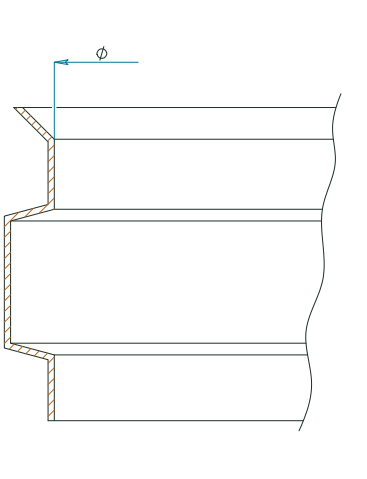

P Profondità cava da 3,3 a 3,5 mm

GUARNIZIONE PER TAPPI ISPEZIONE

Questa guarnizione per tappi ispezione,
viene prodotta di serie in due materiali SILICONE - EPDM

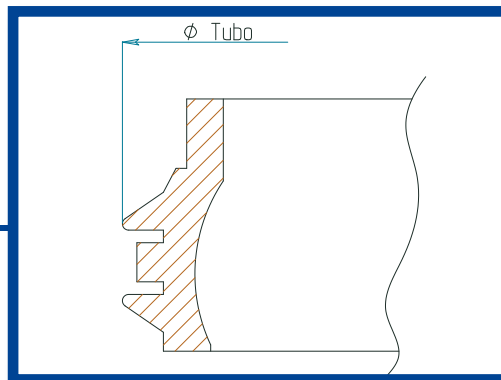

Ø TUBO

DN 80
DN 100
DN 120
DN 130
DN 140
DN 150
DN 160
DN 180
DN 200

ROSONE

I Rosoni sono prodotti con due materiali
EPDM - SILICONE e due colori BIANCO - NERO.

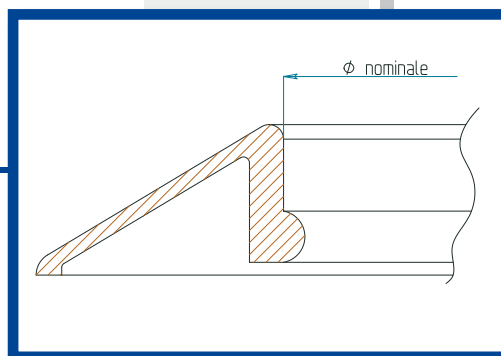

DN TUBO

Ø 60
Ø 80
Ø 100
Ø 120
Ø 125
Ø 130
Ø 150

GUARNIZIONI PER TUBO TERMOPLASTICO

DUE LABBRA SERIE TERMOPLAST

Materiale prodotto in EPDM NERO.

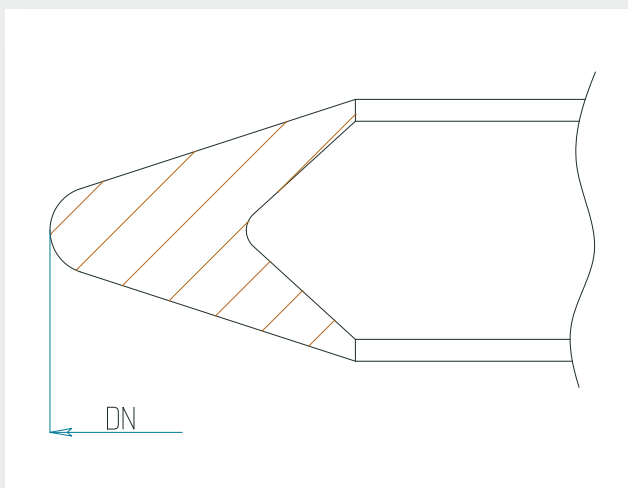

TUBO
DN 60
DN 80
DN 100



four-emme

produzione - stampaggio elastomeri

FOUR-EMME PRODUCTION s.r.l.

Via Fornaci, 10/A - 25040 CORTEFRANCA (BS)

Tel. 030.9884540 - Fax 030.9847517 - C.F. e P.IVA 04005790169

sales@four-emme.it - info@four-emme.it - www.four-emme.it



ANELLO DI TENUTA NELLA POSIZIONE DI LAVORO